

SCHEREN-HEBEBÜHNE ELEKTRO 17 m

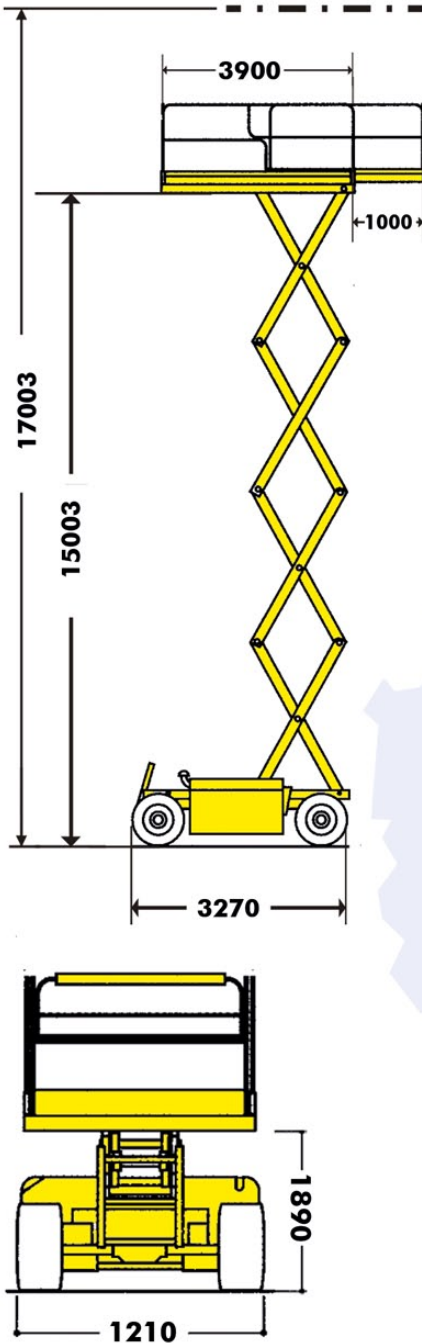

Gerätenummer 495	
Arbeitsbereich	
Max. Arbeitshöhe	17,03 m
Abmessungen	
Plattformhöhe	15,03 m
Plattformhöhe eingefahren	1,89 m
Plattformabmessungen (LxB)	2,90 m x 1,19 m
Plattformverlängerung	1,00 m
Gesamtbreite	1,20 m
Gesamtlänge	3,27 m
Gesamthöhe eingefahren	3,06 m / 2,50 m
Gesamthöhe Transport	2,23 m
Max. Tragkraft	400 kg
Gesamtgewicht	5120 kg
Niveausgleich	automatisch
Sonstiges	
Antrieb	Elektro
Steigfähigkeit eingefahren	25 %