

SCHEREN-HEBEBÜHNE ELEKTRO 8 m

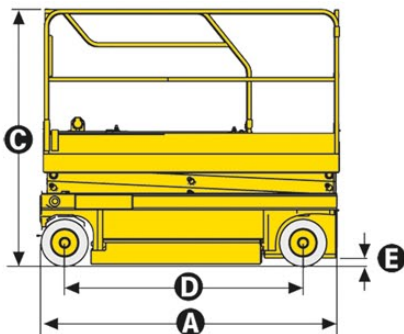
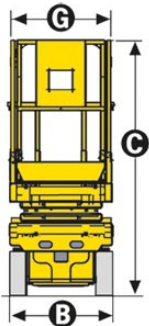
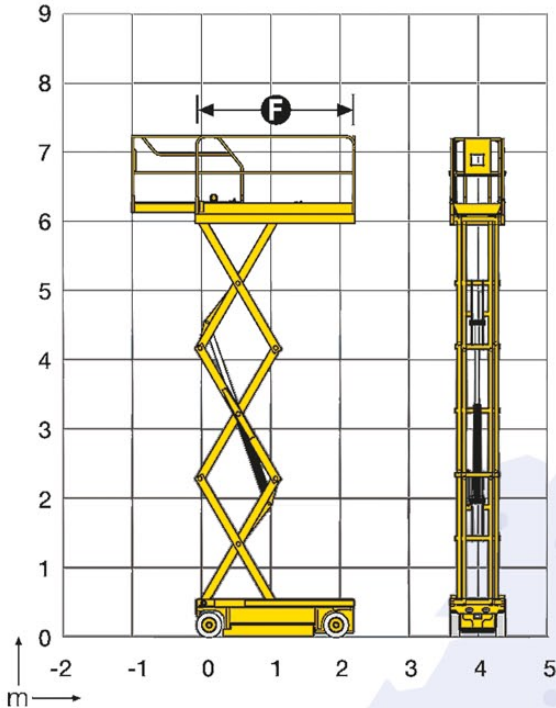

Gerätenummer 408 / 409 / 415 / 416

Arbeitsbereich

Max. Arbeitshöhe 8,18 m

Abmessungen

A Länge eingefahren 2,31 m

B Breite 0,81 m

C Höhe eingefahren mit Geländer 1,99 m

D Radstand 1,86 m

E Bodenfreiheit / mit Kippschutz 0,12 m / 0,02 m

FxG Plattformabmessungen 2,30 m x 0,80 m

Plattformverlängerung 0,92 m

Max. Tragkraft 350 kg

Tragkraft Plattformverlängerung 150 kg

Gesamtgewicht 1730 kg

Sonstiges

Antrieb Elektro

Max. Steigfähigkeit 25 %

Zentrale Augsburg
Derchinger Str. 86a
86165 Augsburg
Tel.: 0821 / 217910

Niederlassung Türkheim
Dorschhausener Str. 1
86842 Türkheim
Tel.: 08245 / 968810

Mietstation München
Rupert-Bodner-Str. 12
81245 München
Tel.: 089 / 45213060

Beratungs- und Bestellhotline Tel.: 0800 / 2179100

www.hochmuth-gruppe.de



Hochmuth
UNTERNEHMENS-GRUPPE